



Mikroprocesorowy regulator temperatury
do kotłów c.o. na paliwa stałe

producent **ELEKTRO-MIZ**[®]



Skorpion *plus*

CE

PiD II

Fbs

*Algoritm PID II

*Flexible Burning System

Instrukcja Użytkownika

Informacja o pozbywaniu się urządzeń elektrycznych i elektronicznych

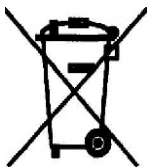

Przestawiony symbol umieszczony na produkcie lub jego opakowaniu zgodnie z Ustawą z dn. 29.07.2005r o zużytych sprzęcie elektrycznym i elektronicznym informuje, że produkt ten nie może być traktowany jako odpad komunalny. W razie utylizacji, powtórnego użycia lub odzysku urządzenie należy przekazać do wyspecjalizowanych punktów zbiórki. Recykling pomoże uniknąć niekorzystnych skutków dla środowiska i zdrowia ludzi. Szczegółowe informacje o najbliższym punkcie zbiórki

można uzyskać w lokalnym urzędzie. Nieprawidłowa utylizacja odpadów zagrożona jest karami przewidzianymi w odpowiednich przepisach lokalnych. Główny Inspektorat Ochrony Środowiska nadał firmie ELEKTRO-MIZ następujący numer rejestrowy: **E0007079WZ**

SPIS TREŚCI

1. WSTĘP I OPIS REGULATORA	3
2. BEZPIECZEŃSTWO I MONTAŻ	4
2.1. BEZPIECZEŃSTWO.....	4
2.2. MONTAŻ.....	4
2.3. SCHEMAT PODŁĄCZEŃ.....	5
2.4. WYMIANA BEZPIECZNIKÓW.....	5
2.5. ROZMIESZCZENIE CZUJNIKÓW.....	6
2.6. TERMOSTAT BEZPIECZEŃSTWA STB.....	6
3. OPIS PANELU PRZEDNIEGO	7
3.1. WYŚWIETLACZ.....	7
3.2. LAMPKI SYGNALIZACYJNE.....	7
4. UŻYTKOWANIE	8
4.1. KLAWIATURA.....	8
4.2. EKRAŃ ROBOCZY.....	8
4.3. OBSŁUGA NASTAW CO.....	9
4.4. KOREKTA DOBOWA TEMPERATURY ZADANEJ CO.....	9
4.5. OBSŁUGA NASTAW CWU.....	10
4.6. KOREKTA DOBOWA TEMPERATURY ZADANEJ CWU.....	10
4.7. STEROWNIE RĘCZNE.....	11
4.8. MENU UŻYTKOWNIKA.....	12
4.8.1. MENU “SPALANIE”.....	13
4.8.2. MENU “POMP”.....	14
5. ROZPALANIE OGNI W PODAJNIKU ŚLIMAKOWYM LUB TŁOKOWYM	15
6. WYBÓR JĘZYKA KOMUNIKATÓW	16
7. WYKRESY NA EKRAŃ	16
8. AKTUALIZACJA OPROGRAMOWANIA	17
9. KOMUNIKATY ALARMÓW	18
10. PARAMETRY TECHNICZNE	19
11. ZGŁASZANIE AWARII, ZASADY SERWISU	20
12. KARTA GWARANCYJNA	21
13. MENU TESTOWE I INSTALATORA	22

1. WSTĘP I OPIS REGULATORA

Gratulujemy wyboru sterownika firmy ELEKTRO-MIZ®, **Skorpion plus!**

Skorpion plus jest sterownikiem z płynną regulacją mocy kotła przeznaczonym do kotłów na paliwa stałe z podajnikiem ślimakowym lub tłokowym.

Skorpion plus wykorzystująca algorytm **PID FUZZY LOGIC** jest owocem wieloletniej pracy najlepszych programistów, czego dowodem są nowatorskie rozwiązania zaimplementowane w algorytmie spalania oraz algorytmie regulacji temperatury.

Skorpion plus steruje niezależnie dwoma procesami:

a) regulacją temperatury

 **Algorytm PID II** dostosowuje moc kotła do zadanej temperatury, dzięki czemu nie występują gwałtowne zmiany temperatury w kominie oraz w komorze spalania. Kocioł jest w stanie grzać przez cały czas, bez przestojów z mocą od 1% (stan podtrzymania ognia) aż do 100% (maksymalna moc kotła).

b) regulacją procesu spalania

 **System Elastycznego Spalania (FBS Flexible Burning System)**
Sterowniki wyposażone w tą opcję mogą poprawnie spalać opał o kaloryczności różniącej się o 15% od nastawionej. Oznacza to, że zmiana kaloryczności opału w rozsądnych granicach nie wymaga korekcji dawki lub zmiany nastawy wentylatora. Ogień nie cofa się do kielicha ani nie występuje zjawisko wysypywania niedopalonego opału do popielnika.

Sterownik może regulować proces spalania w dwóch formach:

- automatycznym gdzie dobiera pauzę dawki paliwa oraz ilość powietrza,
- histerezowym (dwustanowym).

Regulator **Skorpion plus** występuje w dwóch opcjach montażowych:

- panelowe do zabudowy w kotle
- wolnostojące urządzenie do zamontowania na kotle.

Urządzenie wyposażone jest standardowo w:

- czujnik temperatury CO
- czujnik temperatury CWU
- czujnik temperatury podajnika
- przewód zasilający

Zalety i korzyści z zastosowania sterownika **Skorpion plus**:

- ekonomia: oszczędność paliwa
- ekologia: niski poziom pyłów i gazów szkodliwych dla środowiska, niska temperatura spalin
- dłuższa żywotność wymiennika (kotła)
- brak efektu kondensacji wody w komorach wymiennika

2. BEZPIECZEŃSTWO I MONTAŻ

2.1. BEZPIECZEŃSTWO

Przed przystąpieniem do montażu, należy uważnie zapoznać się z poniższymi wymogami i do nich się ustosunkować:

=> regulator nie może być wykorzystywany do innych funkcji niż jest przeznaczony.

=> regulator nie powinien być użytkowany w miejscach:

- o dużym zapyleniu,
- narażonych na działanie dużych zakłóceń elektromagnetycznych,
- o dużej wilgotności,
- narażonych na bezpośrednie działanie promieni słonecznych,
- w środowisku gazów łatwopalnych.

=> należy stosować dodatkową automatykę zabezpieczającą kocioł i instalację przed skutkami awarii regulatora bądź błędów w oprogramowaniu, tzn:

- regulator nie może być wykorzystywany jako jedyne zabezpieczenie przed nadmiernym wzrostem temp. na kotle oraz przed cofnięciem się płomienia do retorty.

Dlatego należy stosować dodatkowe zabezpieczenia typu termostat bezpieczeństwa STB i dodatkowe zabezpieczenie retorty typu wodny zespół zalewowy zasobnika paliwa (strażak).

=> zasobnik ciepłej wody użytkowej (CWU) współpracujący z regulatorem **Skorpion plus** powinien być zaopatrzony w ciśnieniowy zawór bezpieczeństwa.

=> stosować tylko w otwartych instalacjach grzewczych.

2.2. MONTAŻ

Regulator **Skorpion plus** występuje w dwóch wersjach montażowych:

- jako urządzenie wolnostojące do zamontowania na kotle lub
- jako panel do zamontowania w czołowej części izolacji kotła.

- Wszelkie prace instalacyjne związane z montażem lub demontażem urządzenia lub przewodów elektrycznych powinny być dokonywane po uprzednim odcięciu zasilania od urządzenia.
- Nie wolno dotykać zacisków lub innych elementów urządzenia będących pod napięciem.
- Montaż i demontaż urządzenia w wersji wolnostojącej lub panelowej oraz wszelkie podłączenia przewodów powinny być wykonywane przez osobę uprawnioną do podłączania instalacji urządzeń elektrycznych zgodnie z obowiązującymi normami.
- Schemat połączeń urządzeń zewnętrznych do sterownika w wersji wolnostojącej znajduje się na tylnej ścianie urządzenia (Rys.1).
- W przypadku podłączania urządzeń do wersji panelowej opis podłączanych urządzeń znajduje się na tylnej części obudowy sterownika (Rys.2).
- Za szkody związane z nieprawidłowym podłączeniem urządzeń do regulatora producent nie ponosi odpowiedzialności.
- W razie jakichkolwiek wątpliwości dotyczących bezpiecznego podłączenia urządzenia, jego eksploatacji należy skontaktować się z dostawcą lub producentem urządzenia.
- Wszystkie czynności serwisowe oprócz czyszczenia, wymiany bezpieczników oraz nastawiania funkcji powinny być wykonywane przez autoryzowany serwis lub serwis producenta.

2.3. SCHEMAT PODŁĄCZEŃ

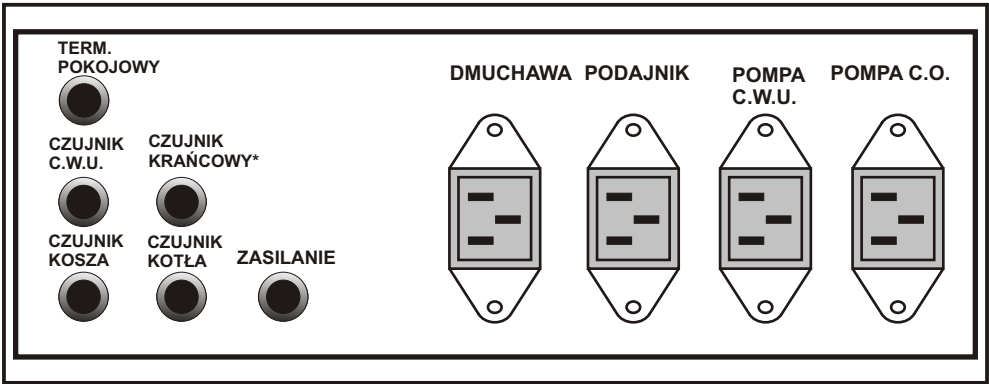

Rys.1

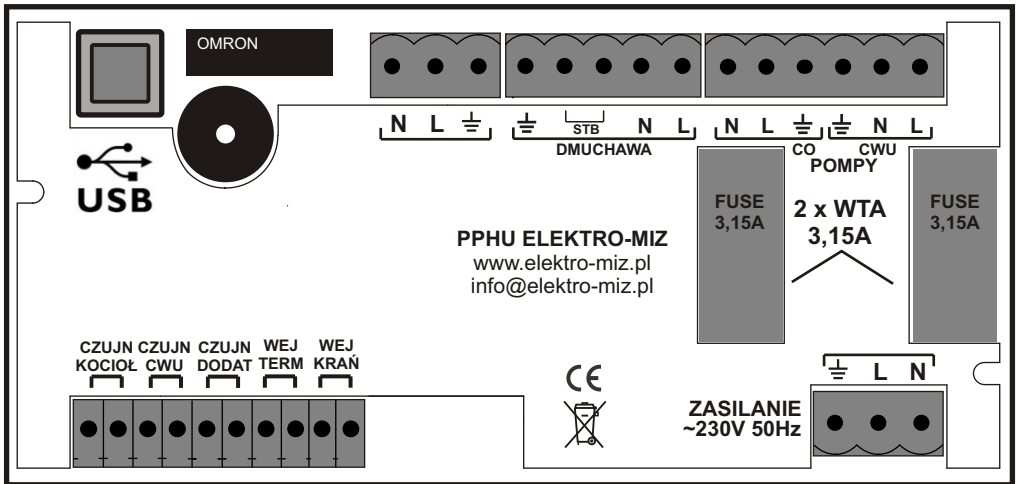

Rys.2

* dla wersji z podajnikiem tłokowym

2.4. WYMIANA BEZPIECZNIKÓW

Przed wymianą bezpieczników w urządzeniu należy bezwzględnie upewnić się, że urządzenie jest odłączone od sieci elektrycznej.

W przypadku wymiany bezpiecznika w urządzeniu w wersji panelowej, należy panel wykręcić z obudowy kotła a następnie odchylić. Gniazda bezpieczników opisane są jako "FUSE" (Rys.2).

Należy złącze bezpiecznika wypiąć, a następnie wymienić uszkodzony bezpiecznik na sprawny o tej samej wartości.

2.5. ROZMIESZCZENIE CZUJNIKÓW

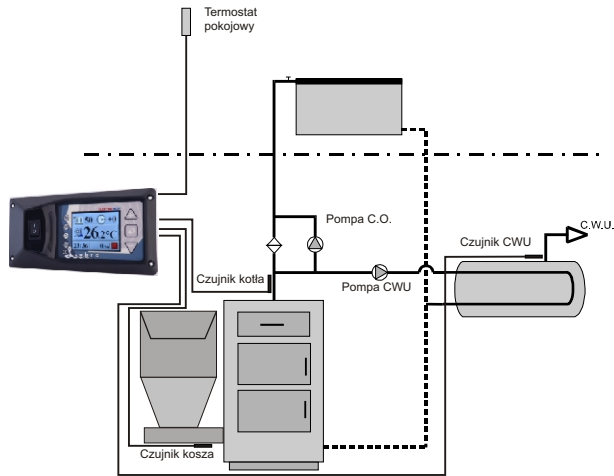

Czujnik temperatury kotła powinien być umieszczony w kapilarze na kotle. W przypadku braku kapilary w kotle, czujnik należy umieścić na rurze zasilającej kotła odpowiednio go przymocowując, aby zachować bliski kontakt z czynnikiem ciepła. Należy również czujnik zaizolować.

Czujnik temperatury CWU należy umieścić w kapilarze w bojlerze.

Czujnik temperatury podajnika (kosza) należy umieścić na podajniku.

2.6. TERMOSTAT AWARYJNY STB

Producent zaleca zamontowanie Termostatu Awaryjnego (możliwość zakupu w ELEKTRO-MIZ), który zabezpiecza kocioł przed przegrzaniem w przypadku niekontrolowanego wzrostu temperatury $80 \pm 5^{\circ}\text{C}$. Po przekroczeniu granicznej temperatury rozłączy obwód wentylatora.

Termostat należy zamocować do rury wyjściowej ciepłej wody za pomocą sprężyny mocującej, tak aby przylegał on szczelnie do powierzchni rury. Czerwona kontrolka sygnalizuje rozłączenie obwodu wentylatora.

Aby ponownie uruchomić wentylator należy wcisnąć przycisk na termostacie. Warunkiem ponownego włączenia termostatu jest temperatura mniejsza niż $80 \pm 5^{\circ}\text{C}$

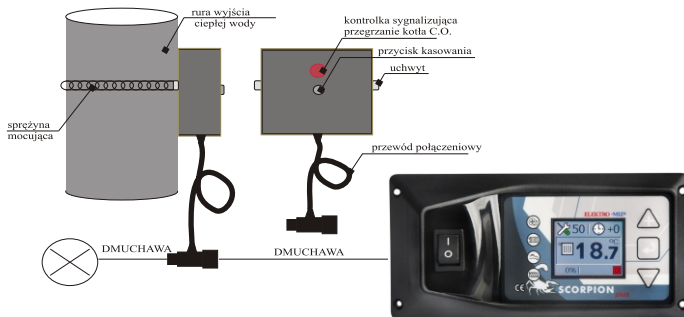

3. OPIS PANELU PRZEDNIEGO



1. Wyłącznik zasilania.

2. Wyświetlacz LCD TFT.

3. Kontrolki sygnalizacyjne : **DMUCHAWA, POMPA, POMPA C.W.U., PODAJNIK,**

4,6- zmiana wartości wybranego parametru np: nastawy temperatury lub temperatury CWU. Przyciski te służą również do poruszania się w **MENU sterowania ręcznego** przy rozpalaniu.

5- w normalnym trybie pracy przycisk **START / STOP**. Przytrzymanie dłużej (ok. 3 sek.) umożliwia dostęp do **MENU sterowania ręcznego**.

3.1. WYŚWIETLACZ

Sterownik wyposażony jest kolorowy wyświetlacz LCD TFT o rozdzielczości 160 x 128 pikseli, na którym wyświetlane są wszystkie parametry dotyczące obsługi sterownika w postaci ikon.

3.2. LAMPKI SYGNALIZACYJNE

- sygnalizuje gdy pracuje dmuchawa.

- świeci, gdy pracuje pompa C.O.

- świeci, gdy pracuje pompa C.W.U.

- świeci, gdy pracuje podajnik.

4. UŻYTKOWANIE

4.1. KLAWIATURA



- włączenie / wyłączenie zasilania sterownika



- krótkie przyciśnięcie na ekranie roboczym uruchamia edycję nastaw temperatury CO
- długie przyciśnięcie na ekranie roboczym wywołuje menu użytkownika
- podczas edycji – zwiększanie wartości lub włączenie parametru



- krótkie przyciśnięcie – włączenie / wyłączenie regulacji temperatury
- długie przyciśnięcie na ekranie roboczym wywołuje menu sterowania ręcznego
- podczas edycji – zatwierdzenie edytowanego parametru i wybór kolejnego





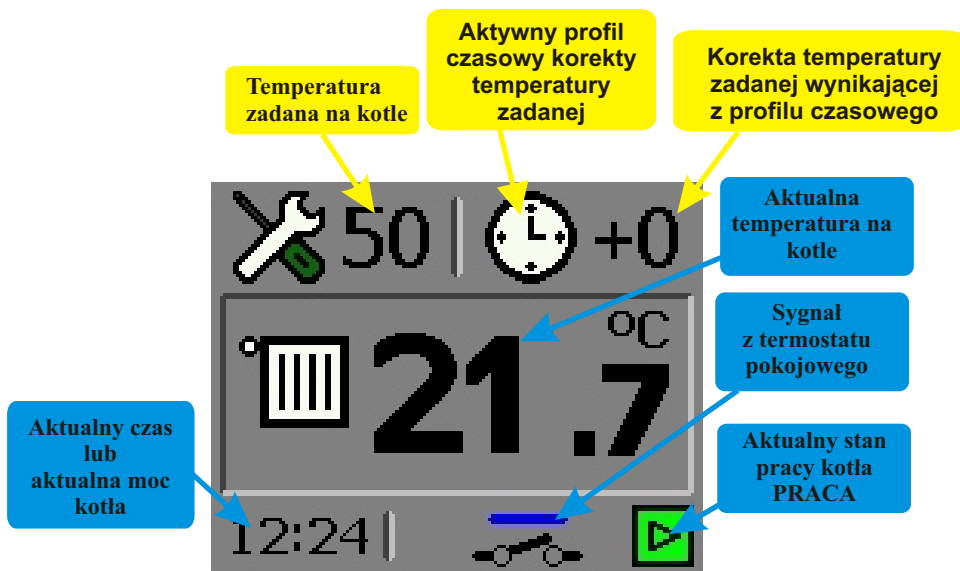

- krótkie przyciśnięcie na ekranie roboczym uruchamia edycję nastaw temperatury CWU
- długie przyciśnięcie na ekranie roboczym wywołuje menu instalatora
- podczas edycji – zmniejszanie wartości lub wyłączenie parametru

4.2. EKRAAN ROBOCZY



4.3. OBSŁUGA NASTAW CO

Po krótkim przyciśnięciu klawisza  sterownik przechodzi w tryb edycji nastawy temperatury CO na co wskazuje pulsująca wartość temperatury zadanej. Edycji dokonujemy przyciskami  lub  a następnie przyciskiem przewijania  przechodzimy do następnej pozycji. Aktualnie edytowany parametr zawsze wskazywany jest poprzez miganie danej ikony lub wartości. Po uzyskaniu właściwych nastaw należy na 10 sekund wstrzymać się od naciskania klawiszy urządzenia co spowoduje zaakceptowanie zadanych wartości. Podczas edycji parametrów po menu poruszamy się w sposób kołowy, czyli z ostatniej edytowanej pozycji klawiszem przewijania przechodzimy znów do pozycji pierwszej.



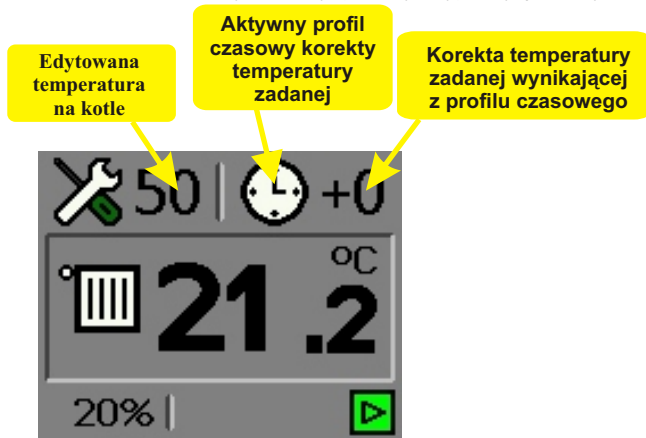

W górnej części zaznaczono wartości możliwe do edycji na danym ekranie. Wyłączony profil czasowy sygnalizowany jest przez zmianę koloru ikony na szary (nieaktywny). Edycja strefy czasowej odbywa się na nowym ekranie.







4.4. KOREKTA DOBOWA TEMPERATURY ZADANEJ CO

Regulator **Skorpion plus** wyposażony jest w zegar, co umożliwi automatyczną zmianę temperatury zadanej regulatora o różnych porach dnia. Doba została podzielona na 24 godziny. Powoduje to, iż można każdą godzinę zdefiniować oddzielnie.

Aby edytować profil temperatury należy:



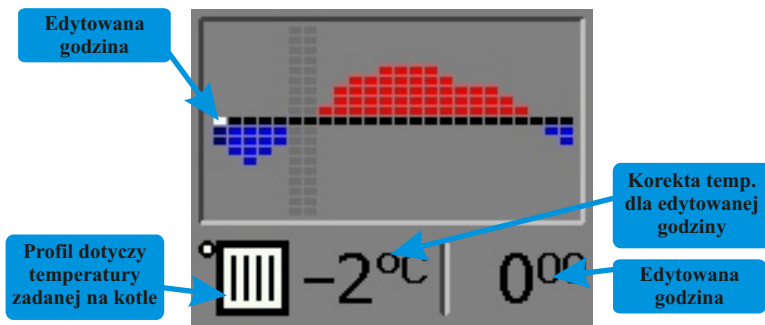

- krótko nacisnąć przycisk . Zaczyna migać nastawa temp. CO.
- krótko nacisnąć przycisk . Zaczyna migać ikona zegara.
- ponownie nacisnąć . Zaczyna migać korekta nastawy temp. CO od strefy czasowej.
- nacisnąć przycisk  lub , otworzy się okno profilu temperatury.

Korekty dokonujemy przyciskami  i  a przechodzenie pomiędzy kolejnymi godzinami następuje po przyciśnięciu klawisza przewijania . Sterownik umożliwia nastawę korekty od -9 st.C do +9 st.C lub wyłączenie czasowe CO (przyciśnięcie klawisza  gdy korekta ustawiona na -9 st.C).

Np. ustawienie korekty -5st.C o godzinie 12 oznacza obniżenie temperatury o pięć st.C w stosunku do temperatury zadanej.



4.5. OBSŁUGA NASTAW CWU

Po krótkim przyciśnięciu klawisza  sterownik przechodzi w tryb edycji nastawy temperatury CWU na co wskazuje pulsująca wartość temperatury zadanej. Edycji dokonujemy przyciskami  lub  a następnie przyciskiem przewijania  przechodzimy do następnej pozycji. Aktualnie edytowany parametr zawsze wskazywany jest poprzez miganie danej ikony lub wartości. Po uzyskaniu właściwych nastaw należy na 10 sekund wstrzymać się od naciśnięcia klawiszy urządzenia co spowoduje zaakceptowanie zadanych wartości. Podczas edycji parametrów po menu poruszamy się w sposób kołowy, czyli z ostatniej edytowanej pozycji klawiszem przewijania przechodzimy znów do pozycji pierwszej.



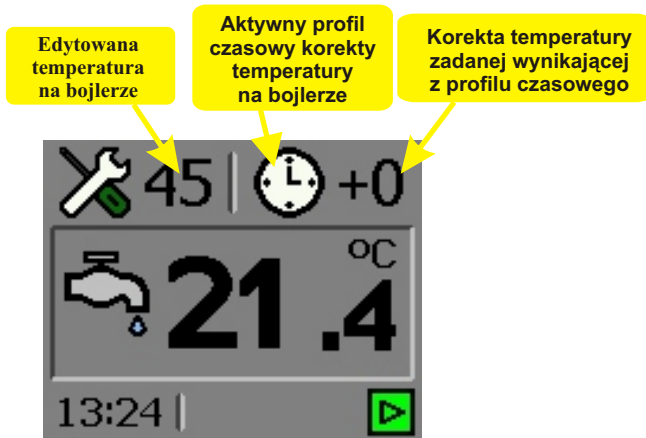

W górnej części zaznaczono wartości możliwe do edycji na danym ekranie. Wyłączony profil czasowy sygnalizowany jest przez zmianę koloru ikony na szary (nieaktywny). Edycja strefy czasowej odbywa się na nowym ekranie.







4.6. KOREKTA DOBOWA TEMPERATURY ZADANEJ CWU

Regulator **Skorpion plus** wyposażony jest w zegar, co umożliwi automatyczną zmianę temperatury zadanej regulatora o różnych porach dnia. Doba została podzielona na 24 godziny. Powoduje to, iż można każdą godzinę zdefiniować oddzielnie.

Aby edytować profil temperatury należy:

- krótko nacisnąć przycisk . Zaczyna migać nastawa temp. CWU
- krótko nacisnąć przycisk . Zaczyna migać ikona zegara.
- ponownie nacisnąć . Zaczyna migać korekta nastawy temp. CWU od strefy czasowej.
- nacisnąć przycisk  lub , otworzy się okno profilu temperatury.

Korekty dokonujemy przyciskami  i  a przechodzenie pomiędzy kolejnymi godzinami następuje po przyciśnięciu klawisza przewijania . Sterownik umożliwia nastawę korekty od -9 st.C do +9 st.C lub wyłączenie czasowe CWU (przyciśnięcie klawisza  gdy korekta ustawiona na -9 st.C).

Np. ustawienie korekty -5st.C o godzinie 12 oznacza obniżenie temperatury o pięć st.C w stosunku do temperatury zadanej.

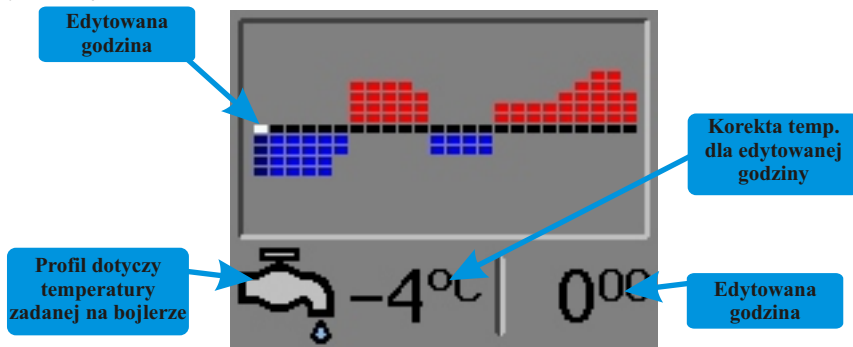





UWAGA! W przypadku nie zastosowania w instalacji c.o. pompy CWU, funkcja grzania bojlera musi być ustawiona pozycji **STOP**.

UWAGA! W przypadku nastawy temp. CWU wyższej niż nastawa temp.CO sterownik w pierwszej kolejności będzie próbował nagrzać bojler z wodą użytkową. Podczas tego procesu temperatura kotła musi być wyższa niż nastawa CWU, a więc tym bardziej wyższa od nastawy CO. Aby nie dopuścić do przegrania pomieszczeń, pompa CO musi dostarczyć mniej wody. Jest to realizowane w dwóch trybach: płynnym (pompa CO zwalnia obroty) lub skokowym (pompa CO pracuje cyklicznie z pełną mocą, a następnie zatrzymuje się). Parametry takiego cyklu są wyliczane automatycznie. Algorytm grzania CWU jest oparty tylko o jedną nastawę - temperaturę CWU, pozostałe parametry sterownik wylicza automatycznie. .

PRIORYTET CWU (tryb letni) należy nastawę temperatury kotła ustawić poniżej 40°C tak aby w górnym lewym narożniku wyświetlacza pojawiła się ikona **STOP**. Pompa CO nie będzie pracowała.

4.7. STEROWANIE RĘCZNE

Sterownie ręczne wykorzystywane jest głównie w trybie rozpalania kotła.

Tryb pracy ręcznej jest załączany poprzez długie naciśnięcie klawisza  podczas wyświetlania ekranu roboczego. W trybie ręcznym możliwe jest sterowanie wszystkimi wyjściami poprzez klawisze  (załączenie wyjścia) i  (wyłączenie wyjścia). Przechodzenie do kolejnego wyjścia jest realizowane przez naciśnięcie klawisza .

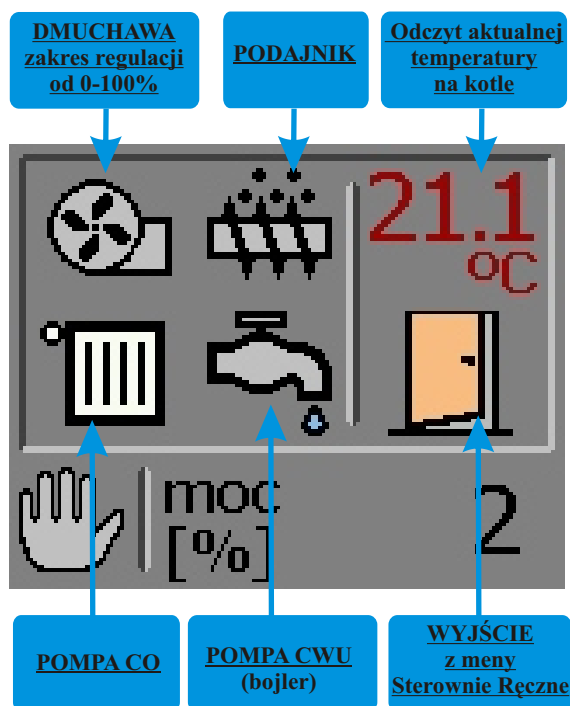



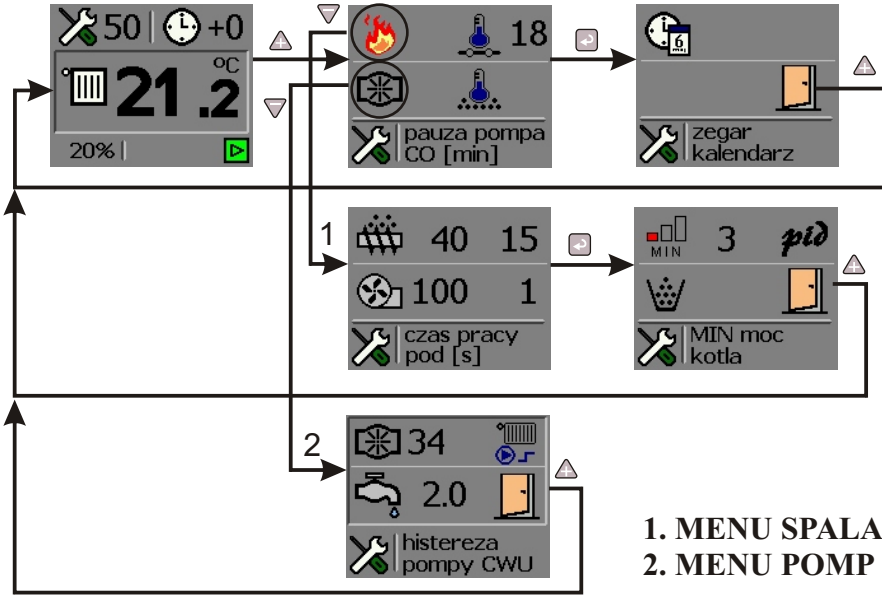

4.8. MENU UŻYTKOWNIKA

Wejście do menu użytkownika następuje po dłuższym przytrzymaniu przycisku  podczas wyświetlania przez sterownik ekranu roboczego.





1. MENU SPALANIE
2. MENU POMP

Aktualnie edytowany parametr wskazywany poprzez miganie wartości lub ikony zmieniamy klawiszami  i . Przejście do następnej wartości uzyskujemy po przyśnięciu klawisza . Wyjście z menu następuje po wybraniu ikony drzwi oraz naciśnięciu  lub . Możliwe do edycji są następujące wartości:



MENU SPALANIE służy do ustawiania czasu załączenia się podajnika, czasu podawanego opału, ustawiania mocy dmuchawy, min. Mocy kotła, wyboru trybu pracy(PID) oraz ustawiania przedmuchów.



TERMOSTAT POKOJOWY regulator może współpracować z termostatem pokojowym działającym na zasadzie styku zwarty/rozwarty. Po aktywowaniu tej funkcji na ekranie wyświetlacza pojawi się ikona termostatu. Styk rozwarły termostatu  oznacza, że termostạt pokojowy jest w trybie spoczynku (nie grzejemy). Styk zwarty termostatu  oznacza, że termostạt pokojowy jest w trybie grzania. Współpraca regulatora z termostatem pokojowym polega na czasowym wyłączeniu pompy c.o. Użytkownik ustawia według własnych potrzeb czas postoju pompy c.o. w zakresie od 2min. do 60min. Czas pracy pompy c.o. w trybie styku rozwartego(nie grzejemy) jest wartością stałą i wynosi 2min.



PRACA POMPY CO - funkcja ta polega na wyborze trybu pracy pompy CO i CWU.



OCHRONA KOSZA(podajnika) - Regulator może być dodatkowo wyposażony w czujnik ochrony podajnika. Jeżeli regulator posiada czujnik ochrony podajnika, a sam czujnik ulegnie awarii, wówczas na wyświetlaczu pojawi się komunikat“ZAPALENIE OPALU W KOSZU”. Należy wtedy wyłączyć funkcję ochrony podajnika oraz w celu dalszego korzystania z urządzenia, wymienić czujnik na nowy. Pulsująca kontrolka“PODAJNIK” oznacza wyłączoną funkcję ochrony podajnika.



CZAS/DATA - funkcja służy do edycji godziny i daty.

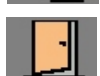

WYJŚCIE - wyjście do ekranu głównego.

4.8.1. MENU SPALANIE

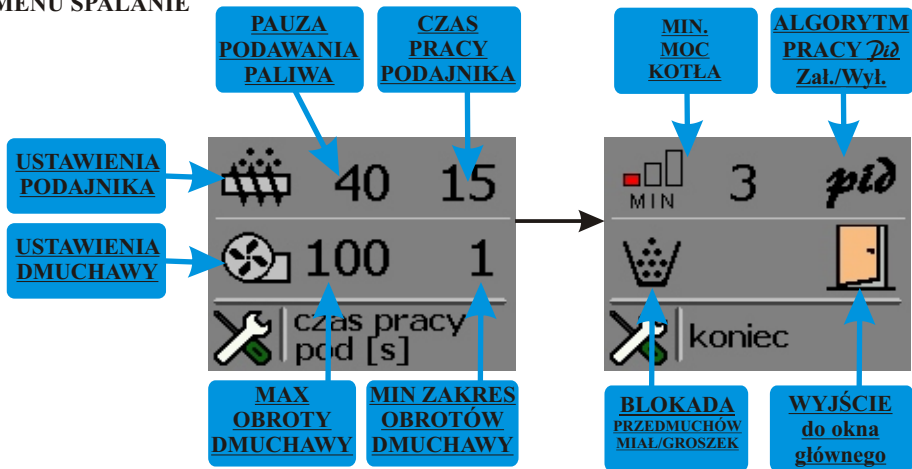
**USTAWIENIA PODAJNIKA**

- **PAUZA PODAWANIA PALIWA** - definiuje odstępy czasowe między załączeniami się podajnika. Wartość ustawiana jest w sekundach. Przy włączonym algorytmie PID wartość ta jest ustawiana dla 100% mocy kotła. Od tej wartości algorytm PID będzie wyliczał sobie odstępy między załączeniami się podajnika w zależności od danej mocy na jakiej pracuje. Przy wyłączonym algorytmie PID regulator będzie załączał podajnik według ściśle ustawionego czasu.

Przy obniżeniu wartości do minimum i pokazaniu się ikony  podajnik zostanie wyłączony. Pracuje tylko dmuchawa.

- **CZAS PRACY PODAJNIKA** - definiuje na jaki czas ma się załączyć podajnik. Wartość ustawiana jest w sekundach.

USTAWIENIA DMUCHAWY

- **MAX OBROTOWY DMUCHAWY** - funkcja ta umożliwia skorygowanie mocy dmuchawy w przypadku gdy palenisko jest mocno napowietrzone i powoduje zbyt silne wydychanie żarzewia. Nastawa polega na tym, że gdy np. ustawi się moc dmuchawy na 80%, to sterownik przyjmie sobie taką nastawę jako maksymalną moc wydajności dmuchawy. Korekcja mocy dmuchawy liczona jest od 10 do 100 i wyrażana jest w %.

- **MINI ZAKRES OBROTÓW DMUCHAWY** - Min. obroty dmuchawy ustawi się w sytuacji kiedy zastosowana dmuchawa nie ma możliwości płynnego sterowania na niższych mocach, tzn. jeśli dmuchawa przy niskich obrotach zatrzymuje się bądź zaczyna buczeć, należy wartość min. mocy dmuchawy zwiększyć.

POZOSTAŁE PARAMETRY

- **MIN.MOC KOTŁA** (zakres: 1 do 20%) definiuje podawanie paliwa oraz załączenie dmuchawy w podtrzymaniu ognia.

Podtrzymanie ognia jest wyliczane z paazy między dawkami przy 100% mocy kotła i ustawionej min. mocy kotła. Pauza między dawkami standardowo ustawiana jest na 40sek.(chyba, że producent kotła ustawi inaczej). Wzór do wyliczenia podtrzymania ognia wygląda następująco:

$$TP = \frac{\text{Przerwa_między_dawkami}}{\text{Min_moc_kotła}} * 100\%$$

TP - przerwa między podawaniem dawki paliwa w podtrzymaniu ognia.

- **WYBÓR TRYBU PID** - funkcja ta polega na wyborze pracy regulatora:

PID ZAŁ. oznacza automatyczny tryb pracy regulatora. Regulator, aby utrzymać zadaną temp. na kotle, samoczynnie będzie dobierał przerwę między dawkami paliwa oraz regulował płynnie mocą dmuchawy.

PID WYŁ. oznacza histerezowy tryb pracy regulatora. W trybie tym dmuchawa pracuje z jednakową mocą na jaką jest ustawiona, a pauza między dawkami paliwa oraz czas pracy podajnika ustawia się samodzielnie. Histereza załączenia dmuchawy i podajnika wynosi 2°C.

- **BLOKADA PRZEDMUCHÓW** - funkcja ta polega na wyłączeniu modulacji mocy dmuchawy przed dawką paliwa. **MIAŁ Wył** - modulacja mocy dmuchawy wyłączona. **MIAŁ wł.** - modulacja mocy dmuchawy załączona.

4.8.2. MENU POMP

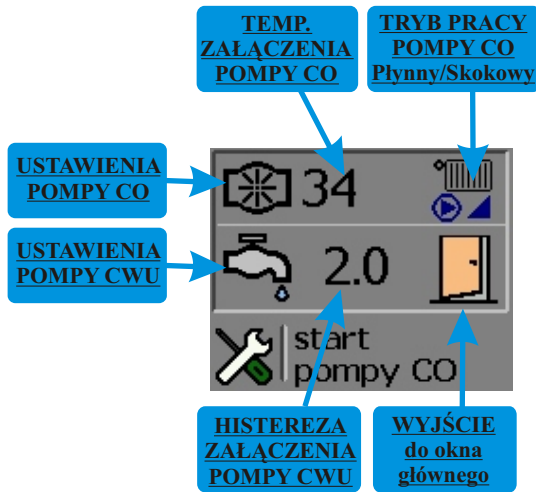

USTAWIENIA POMPY CO

- TEMP. ZAŁĄCZENIA POMPY CO - parametr który definiuje od jakiej temp. na kotle ma się załączyć pompa c.o.

- TRYB PRACY POMPY CO - PŁYNNY/SKOKOWY -

PŁYNNY oznacza automatyczny tryb pracy pompy c.o. gdzie pompa c.o. przy grzaniu bojlera automatycznie zwalnia obroty.

SKOKOWY oznacza dynamiczny tryb pracy pompy c.o. Funkcja ta ma zastosowanie gdy w instalacji zamontowane są pompy energooszczędne. Pompa c.o. pracuje wtedy w trybie przerywanym w odstępach czasowych 15min. postój, 5min. Praca.



USTAWIENIA POMPY CWU

- HISTEREZA ZAŁĄCZENIA POMPY CWU - parametr który definiuje od jakiej różnicy temp. na bojlerze ma się załączyć pompa CWU.

5. ROZPALANIE OGNIĄ W PODAJNIKU ŚLIMAKOWYM LUB TŁOKOWYM

Gdy regulator jest załączony i na wyświetlaczu jest wyświetlana aktualna temperatura kotła, należy przytrzymać przycisk  przez ok. 3sek. aż nastąpi zmiana okna wyświetlacza na okno **STEROWANIE RĘCZNE**.



Następnie należy przyciskiem  najechać na ikonę podajnika. Pojedyncze naciśnięcie przycisku  uruchomi podajniki i rozpocznie się proces napełniania palnika retorty lub komory paleniskowej w kotle z podajnikiem tłokowym. Pracę podajnika sygnalizuje świecąca kontrolka "PODAJNIK".

W przypadku podajnika ślimakowego, gdy palenisko retorty zostanie napełnione paliwem, należy nacisnąć przycisk .

Podajnik tłokowy po podaniu jednej dawki samoczynnie się wyłącza. Jeżeli komora paleniskowa po podaniu pojedynczej dawki paliwa nie jest wypełniona, proces należy powtórzyć, ponownie przyciskając przycisk . Po wyłączeniu podajnika kontrolka "PODAJNIK" również gaśnie.



Na powierzchni paleniska należy umieścić podpałkę do grilla i podpalić. Gdy podpałka się już rozpali, w celu szybszego rozpalenia się paliwa na w palniku retortowym, należy przyciskiem , po najechaniu na ikonę dmuchawy, uruchomić dmuchawę. Włączenie zaszygnalizuje nam zapalenie się lampki "DMUCHAWA". Proces rozpalania trwa aż do momentu, gdy temperatura na kotle będzie zbliżona do temperatury nastawy. Dlatego, aby uniknąć wypalenia się paliwa w palniku retortowym lub komorze paleniskowej podajnika tłokowego, należy co jakiś czas załączać podajnik aby dostarczyć paliwa.

Gdy kocioł osiągnie już zbliżoną temperaturę do nastawy należy wyjść z menu **STEROWANIE RĘCZNE** i przyciskiem  załączyć automatyczny tryb pracy regulatora. Pracę regulatora zaszygnalizuje nam pojawienie się w dolnym prawym rogu ekranu ikony **START**.

UWAGA! W menu **STEROWANIA RĘCZNEGO** pompy c.o. i CWU przestają pracować. Dlatego aby nie doprowadzić do przegrzania kotła w trybie rozpalania należy ręcznie załączyć pompę c.o. W trybie normalnego grzania pompa c.o. załącza się od temperatury 34°C.

6. WYBÓR JĘZYKA KOMUNIKATÓW



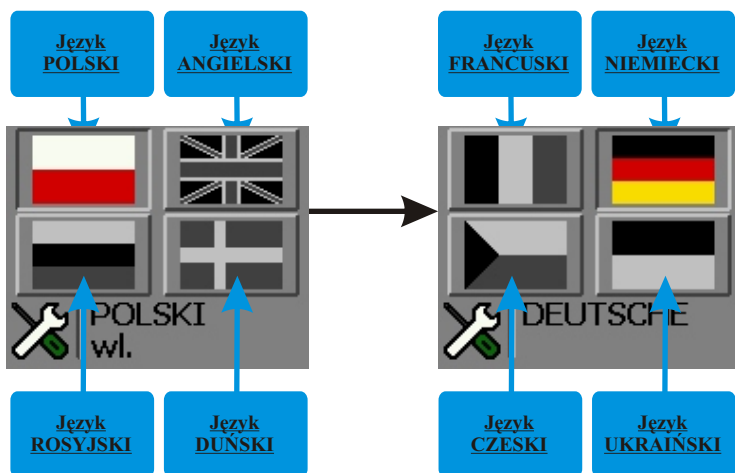

Regulator **Skorpion plus** może wyświetlać komunikaty tekstowe w kilku językach.

Aby wybrać odpowiednią wersję językową należy przytrzymać przycisk  przez 10sek., aż na ekranie pojawi się okno kodowe. Wprowadzenie kodu **3105** spowoduje otwarcie menu językowego. Należy najechać na odpowiednią flagę i zatwierdzić ją przyciskiem  lub .



7. WYKRESY NA EKRANIE

Regulator **Skorpion plus** może wyświetlać na ekranie wykresy temperatury na kotle oraz na bojlerze.

Aby wybrać podgląd wykresów należy przytrzymać przycisk  przez 10sek., aż na ekranie pojawi się okno kodowe. Należy wprowadzić kod **1203** i pojawi się okno z wykresami. Kolorem czerwonym oznaczona została temperatura na kotle a kolorem niebieskim temperatura na bojlerze. Naciśnięcie przycisku  spowoduje przejście do głównego ekranu. Przyciskami  i  możemy przeglądać historię zmian temperatury na kotle.

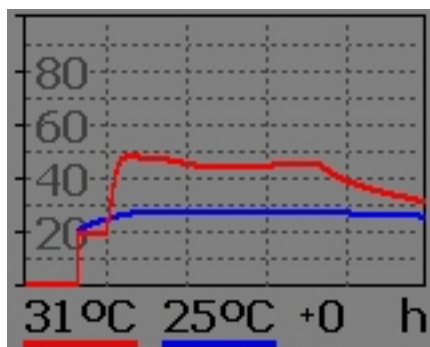

8. AKTUALIZACJA OPROGRAMOWANIA

Aktualizacja oprogramowania sterownika **Skorpion *plus*** jest możliwa po odłączeniu zasilania od sterownika i podłączenia go kablem USB do komputera poprzez złącze na tylnej ścianie urządzenia. Sterownik po podłączeniu do złącza USB w komputerze zostanie automatycznie rozpoznany jako dysk zewnętrzny. Po otwarciu dysku w Eksploratorze Windows należy starą wersję programu usunąć a następnie skopiować plik z nową wersją oprogramowania przeznaczoną dla sterownika Skorpion Plus.

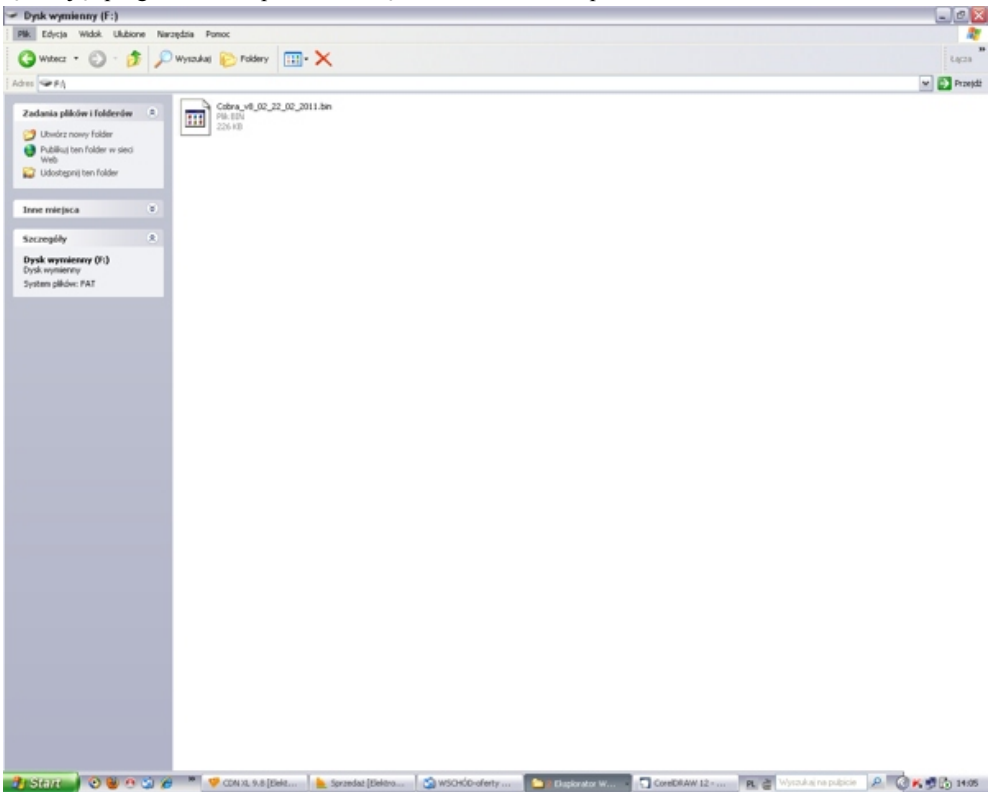

Po dokonaniu aktualizacji należy odłączyć urządzenie od komputera i ponownie podłączyć zasilanie.

9. KOMUNIKATY ALARMÓW

Na ekranie wyświetlacza mogą pojawiać się następujące komunikaty alarmów w postaci ikon:

Alarmy czujników temperatury:

□ Czujnik temperatury kotła (wejście *T KOCIOŁ*)



□ Czujnik temperatury CWU (wejście *T CWU*)



□ Czujnik temperatury podajnika (wejście *TPODAJ*)



Alarmy wyjścia WN:

Alarm - „pożar w koszu”



Alarm - „awaria lub blokada podajnika tłokowego”



Alarm - „sygnalizacja zadziałania zabezpieczenia STB”



Alarm - „brak opału w koszu” lub „brak przyrostu temp.na kotle”



Alarm - „otwarty kosz”



Alarm - „uszkodzone wyjście podajnika ślimakowego” lub „Blokada podajnika”



Alarm - „uszkodzone wyjście pompy CO”



Alarm - „uszkodzone wyjście pompy CWU”



Alarm - „uszkodzone wyjście dmuchawy”



10. PARAMETRY TECHNICZNE

<u>Parametry elektryczne:</u>	
Zasilanie	$\pm 10\% \sim 230 \text{ V AC} / 50 \text{ Hz}$
Pobór mocy	1,5 W
Maksymalna moc dmuchawy	100 W
Maksymalna moc podajnika	300 W
Maksymalna moc pompy C.O	100 W
Maksymalna moc pompy C.W.U	100 W
<u>Pomiary:</u>	
Dokładność pomiaru temperatury	2°C
Rozdzielczość pomiaru temp.wody wyjściowej	0,1°C
Rozdzielczość pozostałych pomiarów temperatury	1°C
Zakres pomiaru temperatury	0-100°C

<u>Pozostałe parametry</u>	
Temperatura pracy	0-50°C
Wilgotność	5-95% bez kondensacji
Stopień ochrony	IP 40
Klasa izolacji	I
Zakres regulacji temperatury nastawy kotła	40-80°C
Zakres regulacji temperatury nastawy CWU	40-70°C
Podwójne zabezpieczenie wyjść prądowych, powyżej 5°C od temperatury nastawy rozłączany zostaje obwód podajnik i dmuchawa.	
Funkcja przeciw zamarzaniu, poniżej 5°C załącza się pompa obiegowa C.O.	
Wymiary do montażu (wersja panel do zabudowy)	133mm x 62mm x 32mm
Rozstaw kołków	147mm x 58mm

11. ZGŁASZANIE AWARII, ZASADY SERWISU

1. Producent zapewnia profesjonalny serwis, który znajduje się w siedzibie firmy ELEKTRO-MIZ®.
2. Gwarancja obejmuje okres 24 miesiące od daty zakupu.
3. Wady i uszkodzenia ujawnione w okresie gwarancyjnym będą bezpłatnie usuwane w terminie nie dłuższym niż 14 dni od daty dostarczenia urządzenia do serwisu
4. Gwarancja nie obejmuje uszkodzeń powstałych z winy użytkownika, wskutek niewłaściwej eksploatacji, dokonywanych przeróbek i napraw poza serwisem, wszelkich uszkodzeń termicznych i mechanicznych oraz z przyczyn niezależnych typu wyładowanie atmosferyczne, przepięcia sieci elektrycznej itp.
5. Koszt przesyłki do serwisu ponosi klient.
6. Przy zgłoszeniu reklamacji należy dołączyć opis usterki, dokładny adres zwrotny oraz telefon kontaktowy. W przeciwnym razie reklamacja będzie rozpatrzona w dłuższym czasie.
7. Sprzedawca ma obowiązek wypełnić kartę gwarancyjną w dniu wydania sprzętu. Karta gwarancyjna niewypełniona bądź zawierająca jakiegokolwiek poprawki, czy skreślenia uniemożliwia skorzystanie z uprawnień z tytułu gwarancji.

12. KARTA GWARANCYJNA

Data	Zakres reklamacji	Podpis i pieczęć





Data produkcji

Data sprzedaży

Podpis i pieczęć

13. MENU TESTOWE i INSTALATORA

MENU TESTOWE

Wejście do menu testowego następuje po dłuższym przytrzymaniu przycisku  i załączeniu zasilania na sterowniku. Otworzy się okno z dostępem do uruchomienia podłączonych do sterownika odbiorników. Aby uruchomić poszczególne urządzenie, należy najechać na nie przyciskiem  i załączyć przyciskiem . Wyłączenie następuje po naciśnięciu przycisku . Dodatkowo menu testowe pokazuje odczyt z wszystkich wejść cyfrowych i temperatur z czujników.

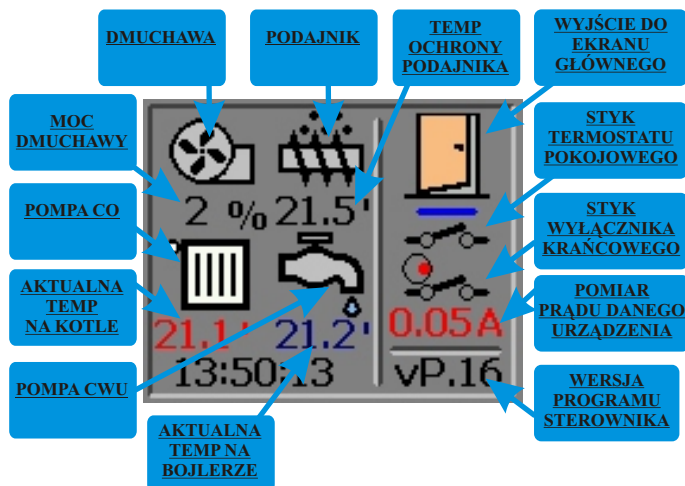

PHU ELEKTRO-MIZ
Zbigniew Mizerny
Ul. Lenartowicka 39
63-300 Pleszew
Tel. 62/7427-628

www.elektro-miz.pl info@elektro-miz.pl